

Videojet® 1710

Мелкосимвольный каплеструйный принтер

Каплеструйные принтеры

Лазеры

Термотрансферные принтеры

Аппликаторы этикеток

Расходные материалы

Запасные части и сервис

Максимальное время безотказной работы для широкого спектра применений. Новые каплеструйные принтеры Videojet 1710 - это стабильная высококачественная контрастная маркировка, простая эксплуатация и обслуживание.

Больше возможностей

- Высококонтрастные пигментные чернила гарантируют яркую и чёткую маркировку на различных материалах
- Расширенные возможности подключения принтера обеспечивают широкие возможности интеграции
- До 5 строк маркировки, скорость до 271 м/мин

Простота обслуживания

- 4 000 часов работы до плановой остановки на техническое обслуживание
- Модульная конструкция для простой и быстрой профилактики



Максимальное время безостановочной работы

- Усовершенствованная конструкция печатающей головки с поддувом воздуха сокращает количество чисток даже при использовании пигментных чернил с высокой вязкостью

VIDEOJET
Uptime Peace of Mind®



Специальный чернильный модуль



- Объединение всех фильтров и других компонентов с аналогичным ресурсом эксплуатации для надежности и простоты обслуживания
- Новый конусообразный резервуар для чернил сводит к минимуму появление осадка
- Чернильный модуль исключает грязную процедуру замены фильтров и насоса

Увеличенный интервал между очистками



- Конструктивные преимущества сопла печатающей головки снижают количество чисток благодаря наиболее точному формированию и направлению капель чернил
- Режим циркуляции для максимально чистого запуска и остановки принтера
- Полированная поверхность основания печатающей головки для удобства очистки от пигментированных чернил

Скорость линии

Печать от 1 до 5 строк текста, со скоростью до 271 м/мин с разрешением 60 dpi

Возможные матрицы печати

Диапазон матриц от 5x5 до 25x34

Линейные штрих-коды

UPC-A/E, EAN-8/13, Code 128 A/B/C, UCC/EAN 128, Code 39, I 2 of 5, GS1

2-D Коды

DataMatrix: от 10x10 до 32x32 и от 18x8 до 48x16

Высота символов

от 2 до 10 мм, в зависимости от матрицы печати

Расстояние от поверхности до печатающей головки

от 5 до 15 мм, оптимальное расстояние - 12 мм

Клавиатура

Мембранного типа, 72 цифровые, буквенные и специальные клавиши. Соответствует международному стандарту.

Дисплей

320x240 LCD дисплей, подсветка, диагональ 5.7"

Логотипы/Графика

Создаются пользователем на принтере или компьютере с помощью Videojet Logo Creator

Набор символов

Английский, арабский, восточноевропейский, иврит, турецкий, китайский, греческий, корейский, русский, скандинавский

Языки и опции интерфейса

Английский, арабский, болгарский, китайский, чешский, датский, венгерский, финский, французский, немецкий, итальянский, японский, корейский, норвежский, польский, испанский, шведский, тайский, турецкий, вьетнамский, португальский, греческий, иврит, русский

Интерфейс передачи данных

RS232, RS485, Ethernet (в стандартной комплектации)

Clarisoft/Clarinet через RS232 и Ethernet

Управление сообщениями через USB

Хранение сообщений

250 сообщений (в стандартной комплектации)

Класс защиты

IP55 (IP65 опционально, без подачи сжатого воздуха)

корпус из нержавеющей стали

Печатающая головка

Диаметр 41.3 мм, длина 269.8 мм, сопло 60/70 микрон

Избыточное давление воздуха (в стандартной комплектации)

Конduit печатающей головки

Длина 3 м, опционально 6 м, диаметр 23 мм, радиус сгиба 76 мм

Емкости расходных материалов

чернила и растворитель; картриджи объемом 750 мл

Температура/Влажность

5 °C – 45 °C, относительная влажность 0-90% (без конденсата)

Энергопотребление

100-120 / 200-240 Вт, 50/60 Гц, 120 В

Вес

21 кг

Опции

Блок осушки воздуха в условиях высокой влажности (требуется подача сжатого воздуха). Дополнительная плата расширения для внешнего выбора сообщений и дистанционного управления принтером. Широкий выбор дополнительных комплектующих.

Габаритные размеры (класс защиты IP65)

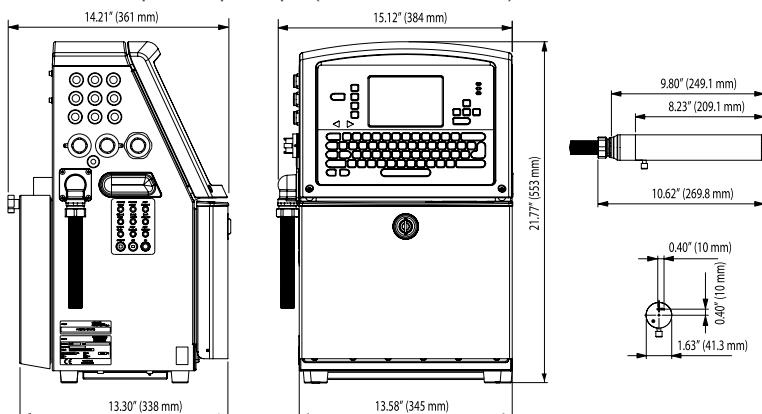

ЗАО «Видеоджет Технолджис»

Москва тел. (495) 231-70-90 / факс. (495) 231-70-46
Санкт-Петербург тел. (812) 327-54-27 факс. (812) 327-92-99
Саратов тел. (8452) 93-63-03 Воронеж тел. (920) 429-95-90
www.videojet.ru / info.russia@videojet.com

Региональные представители:

ООО «ЭРВИ» Самара тел/факс: (846) 979-71-02
ООО «ВИЛАЙТ» Н.Новгород тел/факс: (831) 250-33-55
ООО «СИБ-МАРК» Новосибирск тел/факс: (383) 348-52-89
ООО «СИБ-МАРК» Красноярск тел/факс: (3912) 21-62-12
ООО «АЯКС» Краснодар тел/факс: (861) 215-88-44
ООО «АЯКС» Ростов-на-Дону тел/факс: (863) 265-87-24
ООО «УРАЛВИ» Екатеринбург тел/факс: (343) 379-59-81
ООО «Марк-Пак Волга» Волгоград тел/факс: (8442) 98-78-25/98-78-75
ООО «Датаджет» Владивосток тел/факс: (4232) 49-99-63
ООО «КЕГ-Служба» Ставрополь тел/факс: (8652) 94-08-52
ИП Гюнтер А.И. Калининград тел. (911) 462-03-53